

6320 - 6321

FRESA DIAMANTE PER POSTFORMING POST-FORMING DIAMOND CUTTER

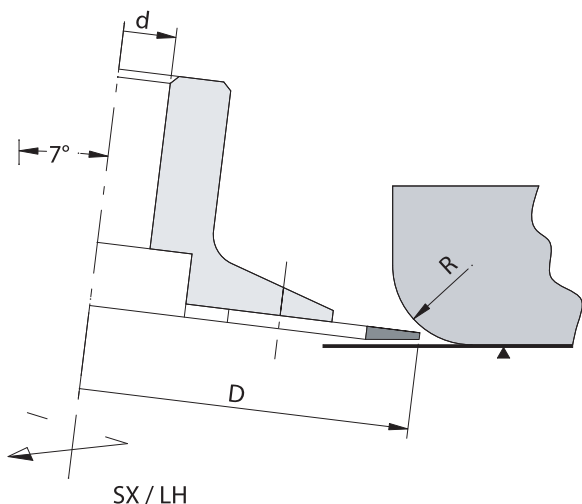

APPLICAZIONE/APPLICATION:

Incisione dei raggi per la successiva curvatura del laminato nel processo post-forming.
Radius scribing cutter for the following laminate foulding in the postforming process.

MACCHINA/MACHINE:

Impianti post-forming.
Postforming automatic lines.

INFORMAZIONI TECNICHE/TECHNICAL INFORMATION:

Esecuzione con fresa in diamante a 5 taglienti. Lavorazione contro l'avanzamento.
Manufactured with 5 teeth diamond cutters. Application against the feed. Diamond H=10 mm. N. max 9.000 min⁻¹.

Prezzi a richiesta/ *Prices on request.*

DP **MEC**

Codice Dx <i>Rh Code</i>	Codice Sx <i>Lh Code</i>	D <i>D</i>	d <i>d</i>	Z <i>Z</i>	Cod. Prezzo <i>Price Code</i>
6320.100.000	6321.100.000	100	20DKN	5	
6320.125.000	6321.125.000	125	20DKN	5	

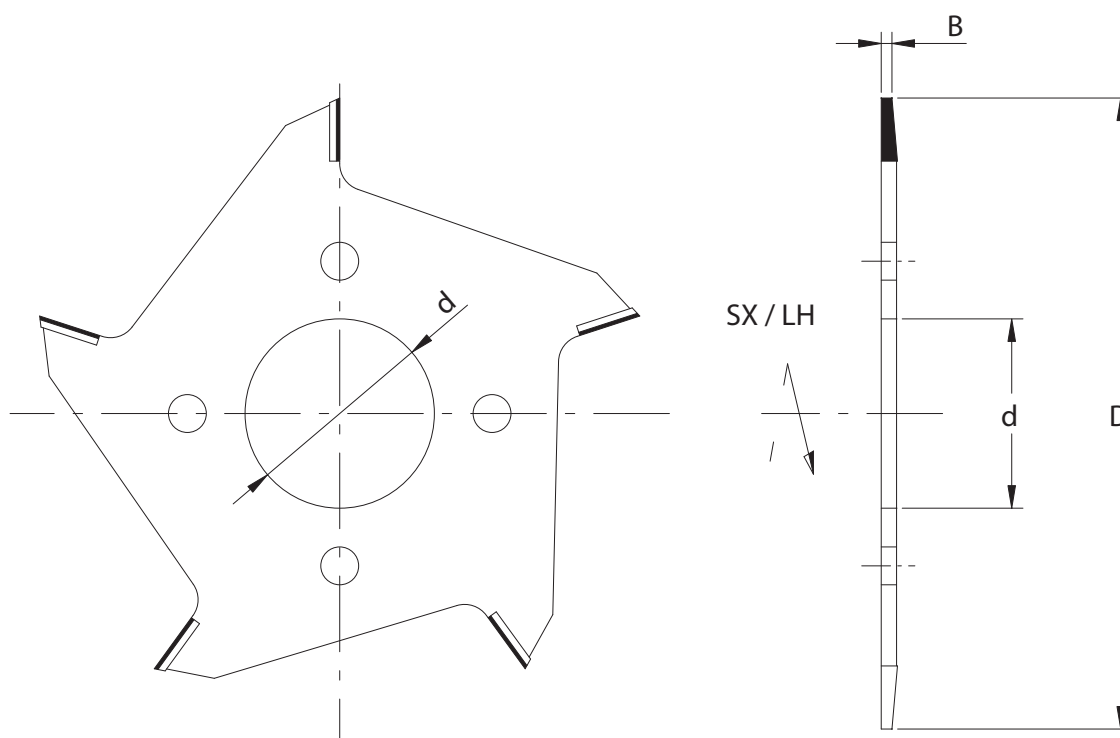

Codice <i>Code</i>	D <i>D</i>	B <i>B</i>	d <i>d</i>	Z <i>Z</i>	Rotazione <i>Rotation</i>	Cod. Prezzo <i>Price Code</i>
6321.100.001	100	1,7	30+4	5	Dx/Rh	
6321.100.002	100	1,7	30+4	5	Sx/Lh	
6321.125.001	125	1,7	30+4	5	Dx/Rh	
6321.125.002	125	1,7	30+4	5	Sx/Lh	