

7155 - 7156

PUNTE PER CERNIERE IN HW HW HINGE BORING BITS

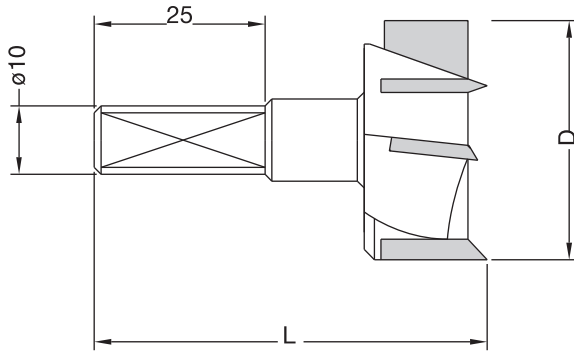

GIRI/RPM:
3.000-6.000 min⁻¹

AVANZAMENTO/FEED SPEED:
1:2,5 mt/min

Z=3+3

Codice Dx Rh Code	Codice Sx Lh Code	D D	L L	Cod. Prezzo Price Code
7155.250.057	7156.250.057	25	57,5	F07
7155.260.057	7156.260.057	26	57,5	F07
7155.300.057	7156.300.057	30	57,5	M07
7155.350.057	7156.350.057	35	57,5	B08
7155.400.057	7156.400.057	40	57,5	F08

7160 - 7161

PUNTE PER CERNIERE CON COLTELLI INTERCAMBIABILI HW HW DISPOSABLE KNIVES HINGE BORING BITS

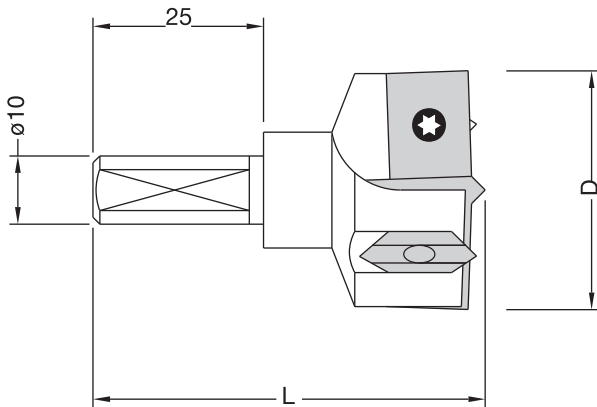

GIRI/RPM:
3.000-6.000 min⁻¹

AVANZAMENTO/FEED SPEED:
1:2,5 mt/min

Z=2+2

Codice Dx Rh Code	Codice Sx Lh Code	D D	L L	Cod. Prezzo Price Code	RICAMBI/Spare Parts					
					Coltello Knife	Cod. Prezzo Price Code	Incisore Spur	Cod. Prezzo Price Code	Centrino Center point	Cod. Prezzo Price Code
7160.250.057	7161.250.057	25	57,5	B16	7162.250.000	E02	7163.000.000	C03	7164.000.000	C02
7160.260.057	7161.260.057	26	57,5	B16	7162.260.000	E02	7163.000.000	C03	7164.000.000	C02
7160.300.057	7161.300.057	30	57,5	B16	7162.300.000	E02	7163.000.000	C03	7164.000.000	C02
7160.350.057	7161.350.057	35	57,5	M15	7162.350.000	E02	7163.000.000	C03	7164.000.000	C02
7160.400.057	7161.400.057	40	57,5	E16	7162.400.000	E02	7163.000.000	C03	7164.000.000	C02